

**1 Kontrolliere die Ergebnisse. Stelle sie richtig, wenn nötig.**

- a)  $5x - 3y + 2x - 8y + 3y - 9x = 2x - 8y$   
 b)  $4a - 3b + 7a + 7b - 4b + 3a - 5b = 14a + 5b$   
 c)  $-3e + 5f - 3e - 7f + 2f - 3e = -9e + f$

**2 Ergänze zu einem magischen Quadrat.**

a)

$2x$		$\frac{2x}{5}$
	$\frac{x}{3}$	
		$\frac{x}{5}$

b)

$\frac{x}{2}$	$\frac{2x}{3}$	$x$

**3 Berechne**

- a)  $\frac{c}{5} + 4c =$       b)  $2\frac{2}{5}f - 0,8f =$       c)  $8g - 1,4g =$       d)  $-3h - 2,5h =$

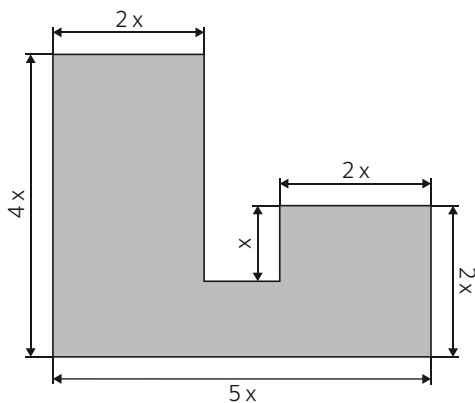
**4 Gib eine Formel zur Berechnung des Umfangs und des Flächeninhaltes an.**

**5 Rechne in Bruch und Dezimalschreibweise.**

- a)  $2,5a - \frac{4}{5}a + 3a =$       b)  $-\frac{3}{8}b + 4,2b + 5,5b - 1\frac{1}{4}b =$