

1 Ergänze freihändig strichliert die verdeckten Kanten der Körper.

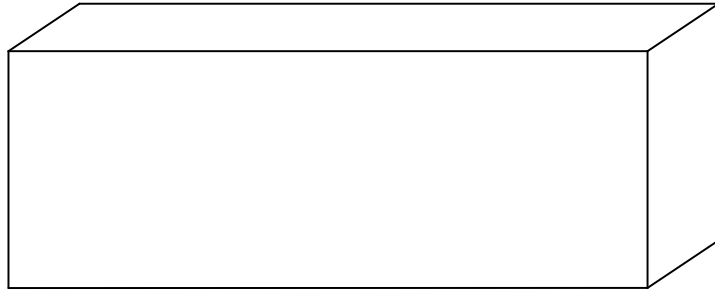

2 Ergänze mit dem Geodreieck die fehlenden Kanten. Achte darauf, dass du verdeckte Kanten strichlierst.

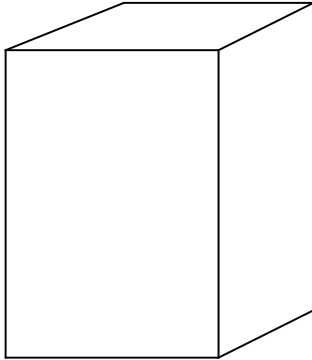
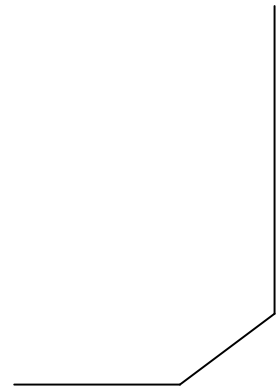
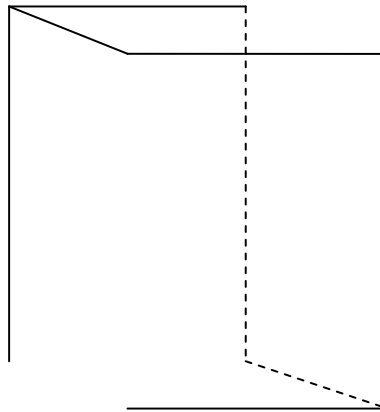
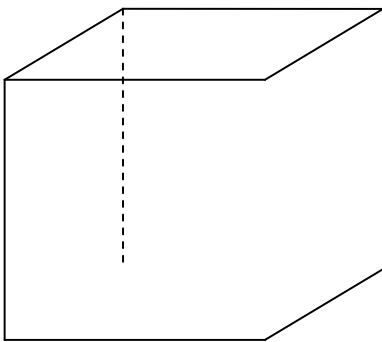

3 Das untere Bild zeigt einen Würfel von rechts oben, das zweite von links unten. Zeichne dazu die fehlenden Ansichten.

